

Serie 895

Valvola di ritegno a due battenti

Sistema 05

Technical Data Sheet

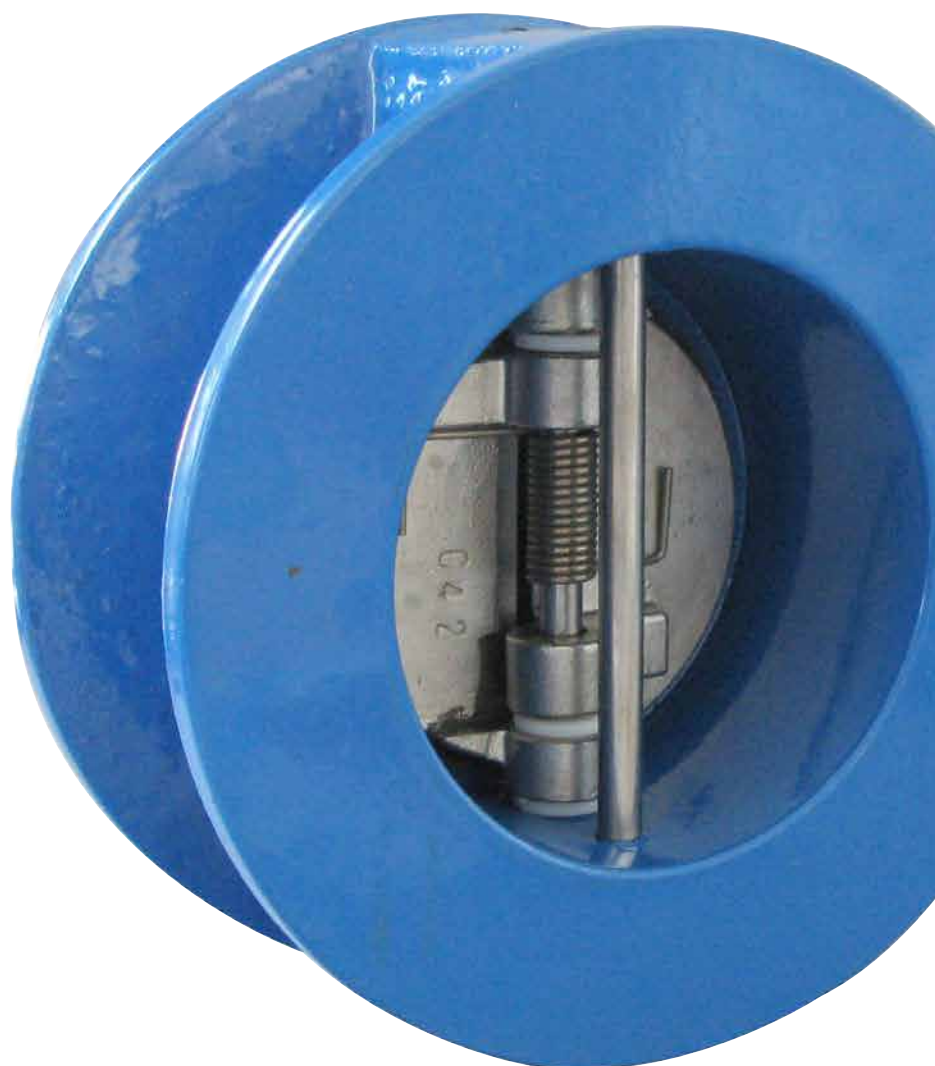

Descrizione

La tenuta stagna della valvola di ritegno 895 è assicurata dalla distribuzione della forza della molla sui battenti, che garantisce un buon appoggio della guarnizione della sede.

- Funzionamento con flusso orizzontale e verticale ascendente e discendente
- Ingombro minimo
- Perdite di carico minime



895

Valvola di ritegno a due battenti – Sistema 05

Cod.	DN		PN	PFA (bar)	PS (bar)				Cat.	Peso kg
	"	mm			L1	L2	G1	G2		
149B3000	2	50	10/16	16	16	16	16	16	I	1,2
149B3001	2 1/2	65	10/16	16	16	16	15	16	I	1,8
149B3002	3	80	10/16	16	16	16	12	16	I	2,9
149B3003	4	100	10/16	16	16	16	10	16	I	3,9
149B3004	5	125	10/16	16	16	16	0,5	16	I	5,8
149B3005	6	150	10/16	16	13	16	0,5	16	I	8
149B3006	8	200	10/16	16	10	16	0,5	16	I	14
149B3007	10	250	10/16	16	10	16	0,5	14	I	22
149B3008	12	300	10/16	16	10	16	0,5	11	I	34
149B3010	16	400	10/16	16	10	16	x	8	I	83

Importante:

i valori di temperatura e pressione indicati per le diverse categorie di fluidi (L1/L2/G1/G2) non costituiscono garanzia d'uso. Pertanto è necessario convalidare l'utilizzo del prodotto in determinate condizioni d'esercizio con l'assistenza del nostro ufficio tecnico.

Richiedere il manuale d'istruzioni ai nostri uffici commerciali.

Caratteristiche tecniche

Temperatura d'esercizio	da -10 °C a 100 °C
Pressione d'esercizio ammissibile (PFA) in acqua	V. tabella precedente
Pressione massima ammissibile (PS) altri fluidi	V. tabella precedente
Attacco	Montaggio tra flange PN (v. tabella)
Fluidi ammessi	Acque chiare, gas inerti

Caratteristiche costruttive

N°	Descrizione	Materiali	EURO	ANSI
1	Corpo	Ghisa/riv. epoxy	EN-GJL-250	ASTM A 48 35 B
		Ghisa/riv. epoxy	EN-GJS-400.15	ASTM A 536 60-40-18
2	Battenti	Acciaio inox	GX5CrNi19-10	AISI 304
3	Guarnizione di tenuta	EPDM		
4	Molla	Acciaio inox	X5CrNiMo17-12-2	AISI 316
5	Stelo	Acciaio inox	X5CrNiMo17-12-2	AISI 316
6	Distanziale	PTFE		
7	Anello	Acciaio XC15		
8	Tappo	Ottone		

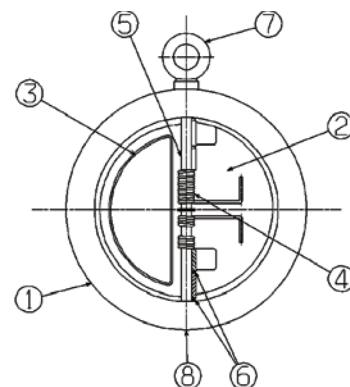

Approvazioni



Standard / Norme:

Conformità alla direttiva CE 2014/68/UE
 Raccordi tra flange a norma EN 1092-2
 Dimensioni scartamento a norma EN 558-1 Serie 50

Applicazione

Pompaggio, approvvigionamento, circuiti industriali generali.
 Si sconsiglia l'uso di questo modello in circuiti dotati di pompe a pistoni o compressori a pistoni.

Installazione

Installazione:

Prima della messa in servizio verificare che:

- Le condizioni d'esercizio siano compatibili con i dati indicati sulla targhetta di identificazione, nel presente manuale d'istruzioni e nella documentazione fornita dal costruttore;
- la valvola funzioni correttamente, effettuando alcuni cicli di apertura/chiusura dell'otturatore;
- la valvola sia completamente priva di impurità all'interno.

Sui nuovi impianti o dopo la manutenzione, risciacquare il circuito per eliminare i corpi solidi che potrebbero danneggiare i componenti interni della valvola.

Messa in servizio:

La pressurizzazione del circuito deve essere progressiva per evitare di provocare eventuali danni ai componenti interni della valvola.

Verificare che, all'arresto del flusso, la valvola mantenga correttamente la pressione e che non si producano colpi d'ariete che potrebbero deteriorare la valvola e l'impianto. In caso di colpi d'ariete, predisporre un apposito sistema per contrastarli.

- In caso di arresto prolungato, un'alterazione dello stato del fluido potrebbe provocare danni durante la rimessa in servizio dell'impianto (incrostazioni, ecc.). Stabilire una procedura adeguata e, all'occorrenza, provvedere alla pulizia del circuito.

Manutenzione

• Smontaggio:

1. Svitare i 4 tappi (N. 5) e rimuovere le 4 guarnizioni (N. 4).
Inclinare il corpo (N. 1), se necessario.
2. Rimuovere lo stelo superiore (N. 3).
3. Usarlo per rimuovere lo stelo inferiore (N. 3).

ATTENZIONE: tenere premuta/e la/e molla/e (N. 8 e 8*) durante l'operazione.

Rimuovere i 2 battenti (N. 9) e i distanziali (N. 6 e 6*).

• Rimontaggio:

Prima di rimontare la valvola, verificare le condizioni della guarnizione. Se necessario, pulirla e lubrificarla con un prodotto idoneo.

1. Posizionare 2 guarnizioni (N. 5) sullo stesso lato del corpo (N. 1).
2. Avvitare 2 tappi (N. 5) sullo stesso lato del corpo (N. 1) a battuta.
3. Posizionare i 2 battenti in piano (N. 9) sul corpo (N. 1).
4. Inserire lo stelo inferiore (N°3) facendolo scorrere nel corpo (N°1), inserendo nell'ordine:
 - Primo distanziale (N. 6)
 - Prima orecchia del battente (N. 9)
 - Secondo distanziale (N. 6)
 - Prima orecchia del secondo battente (N. 9)
 - Molla (N. 7)
 - Distanziale (N. 6*)
 - Molla (N. 8*)
 - Seconda orecchia del battente (N. 9)
 - Terzo distanziale (N. 6)
 - Seconda orecchia del secondo battente (N. 9)
 - Quarto distanziale (N. 6)
5. Spingere lo stelo a battuta contro la guarnizione (N. 4) utilizzando il secondo stelo per concludere l'operazione.
6. Posizionare lo stelo superiore (N. 3).
7. Inserire le ultime 2 guarnizioni (N. 4).
8. Avvitare gli ultimi 2 tappi (N. 5).
9. Serrare alla coppia Nm.

Al termine del rimontaggio, testare il dispositivo per verificarne la tenuta stagna.

Tipo 895

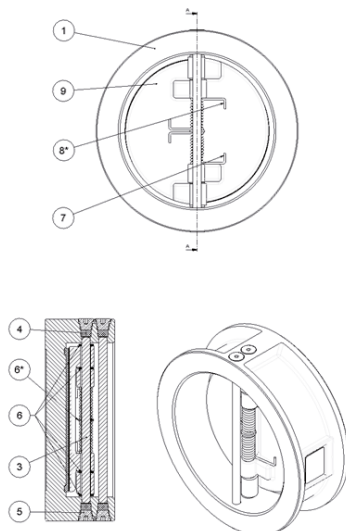

Nomogramma - perdite di carico

Modalità di funzionamento:

- Curva continua: valvola completamente aperta
- Curva tratteggiata: fase di apertura della valvola

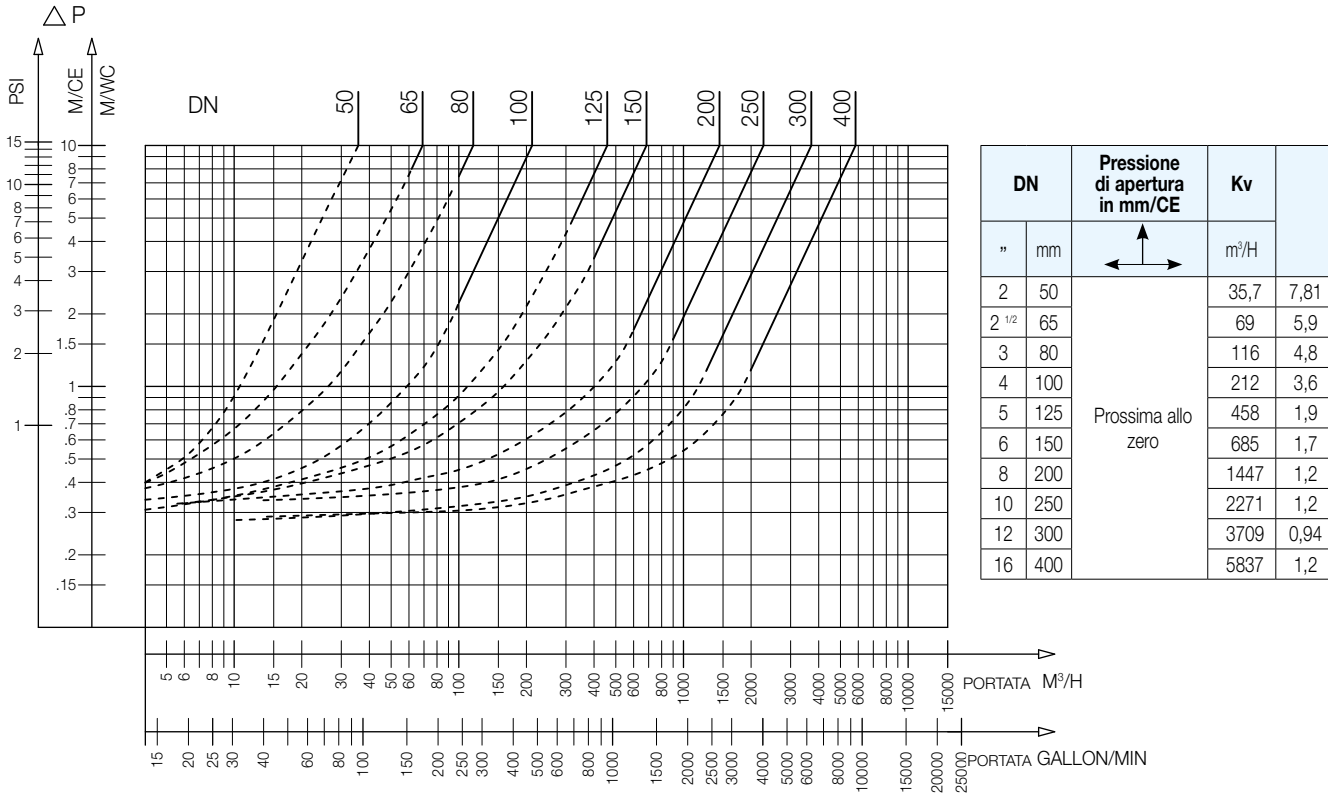

Dimensioni d'ingombro

895

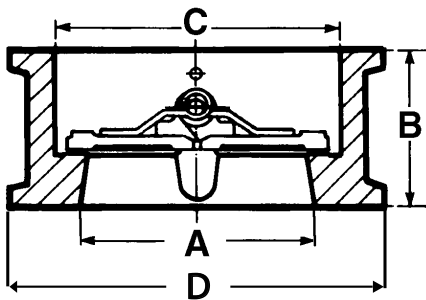

	A	B	C	D
"	mm	mm	mm	mm
2	50	54	60	109
2 1/2	65	54	73	129
3	80	57	89	144
4	100	64	114	164
5	125	70	141	194
6	150	76	168	220
8	200	95	219	275
10	250	108	273	330
12	300	143	324	380
16	400	191	410	491

Le descrizioni e le fotografie contenute nel presente documento si intendono fornite a semplice titolo informativo e non impegnativo. Watts Industries si riserva il diritto di apportare, senza alcun preavviso, qualsiasi modifica tecnica ed estetica ai propri prodotti. Attenzione: tutte le condizioni di vendita e i contratti sono espressamente subordinati all'accettazione da parte dell'acquirente dei termini e delle condizioni Watts pubblicate sul sito www.wattswater.it. Sin d'ora Watts si oppone a qualsiasi condizione diversa o integrativa rispetto ai propri termini, contenuta in qualsivoglia comunicazione da parte dell'acquirente nonché espressamente firmata da un rappresentante WATTS.



A WATTS Brand

Watts Industries Italia S.r.l.

Via Brenno, 21 • 20853 Biassono (MB) • Italia

Tel. +39 039 4986.1 • Fax +39 039 4986.222

infowattsitaila@wattswater.com • www.watts.com